

emotion of sauna.



Instrukcja montażu i obsługi Infrarot-Strahler VITAE

PHILIPS
INFRA-RED



PL



Druck Nr. 29342328pl / 24.08



Polski

Spis treści

Ważne wskazówki.....	3
Dane techniczne	5
Przyłącze elektryczne	5
Montaż	6
Przykład zamontowania	6
Montaż na ścianie kabiny	6
pionowy montaż w narożu kabiny	6
Minimalne odstępny	6
Adres serwisowy:.....	7
Gwarancja.....	7
Procedura realizacji przesyłek zwrotnych (RMA) – wskazówki dotyczące wszystkich przesyłek zwrotnych.....	8

Szanowni Klienci!

Nabyte przez Was urządzenie techniczne o wysokiej jakości zapewni Wam zadowolenie z kąpieli przez wiele lat.

Do Państwa informacji przygotowano obszerną instrukcję montażu i obsługi. Prosimy o zwrócenie szczególnej uwagi na ważne wskazówki i informacje dotyczące podłączenia elektrycznego.

Ważne wskazówki

Przy nieumiejętnym montażu istnieje niebezpieczeństwo pożaru! Prosimy o dokładne zapoznanie się z instrukcją montażu. Szczególnie należy uwzględnić informacje dotyczące wymiarów i niżej podane wskazówki.

- Urządzenie nie jest przeznaczone do użytku dla osób (również dzieci) z ograniczonymi zdolnościami fizycznymi, sensorycznymi, psychicznymi lub posiadającymi nikłą wiedzę i/lub doświadczenie. Jedynie w przypadku, gdy zostaną one pod obserwacją osoby odpowiedzialnej za bezpieczeństwo lub otrzymają od niej wskazówki jak należy posługiwać się urządzeniem mogą z niego korzystać.
- Należy nadzorować dzieci, aby upewnić się, że nie bawią się urządzeniem.
- Promiennik podczerwieni przewidziany jest do podłączenia poprzez przyrząd sterujący do napięcia 230V50H.
- Montaż i podłączenie przyrządu sterującego podczerwienią należy dokonać wg schematu podłączeń (Rys. 10).
- Przed uruchomieniem promiennika poprzez przyrząd sterujący należy sprawdzić, czy wszystkie złącza wtykowe połączone są w sposób zabezpieczający przed poluzowaniem.
- W obrębie kabiny należy przestrzegać przepisów wg EU 60335-2-53 (VDE 0700 część 53) dotyczących promieniowania podczerwonego.
- W kabinie ogrzewanej w podczerwieni można zakładać tylko tyle promienników, ile zostało to przewidziane dla danych gabarytów kabiny.
- Do regulacji wzgl. sterowania promiennikami podczerwieni należy używać jednego z podanych poniżej przyrządów sterowniczych. Przyrząd sterujący należy zamontować zgodnie z instrukcją montażową w kabinie ogrzewanej promi-

ennikami.

-  Uwaga: Przykrycie promiennika podczerwieni stwarza niebezpieczeństwo pożaru!
- Rozmieszczenie promienników ciepłych w kabinie musi następować w taki sposób, żeby osoba korzystająca z kąpieli odczuwała jednakowy komfort cieplny z każdego kierunku.
- Promiennik podczerwieni nie nadaje się do wbudowania w suficie kabiny i nie należy go tam montować.
- Jeśli dokonuje się montażu promiennika podczerwieni w tylnej części, należy wówczas zapewnić przez podjęcie odpowiednich środków ostrożności, żeby nie nastąpiło przypadkowe wgniecenie kratki ochronnej. Nadaje się do tego np. wystająca ruszt drewniany.
- Prosimy o zwrócenie uwagi, że główne wydzielanie się energii następuje poprzez promieniowanie podczerwone.

Dodatkowo jednak następuje wydzielanie się energii termicznej na obudowie w przypadku montażu pionowego. Ciepło to może oddziaływać termicznie na drewnianą konstrukcję kabiny nad promiennikiem! Uwaga niebezpieczeństwo pożaru!

Należy upewnić się, czy to gorące powietrze konwekcyjne może swobodnie wydostawać się do góry.

W razie konieczności należy podjąć odpowiednie kroki (izolacja termiczna) celem uniknięcia powstania niedopuszczalnych temperatur dla drewna.

- Promiennik podczerwieni wyposażony jest w przyłączowy kabel silikonowy z 3-biegunowym złączem wtykowym. Złącze wtykowe łączone jest z wolnym wyjściem na złączu wtykowym przyrządu sterującego IR (podczerwieni). Należy zwrócić uwagę na to, żeby bezpiecznik został umieszczony w sposób zabezpieczający go przed nieumyślnym poluzowaniem.

- Standardowo do rozdzielacza można podłączyć 5 promienników podczerwieni. Wskazane jest zamieszczenie łączników na stropie kabiny.

- Prosimy zwracać uwagę na to, żeby specjalny promiennik ceramiczny nie był poddawany obciążeniom mechanicznym (uderzenia, nacisk). Niebezpieczeństwo pęknięcia.

Jeśli promiennik ceramiczny ulegnie rozbiciu, co przy prawidłowym stosowaniu jest mało prawdopodobne, należy wymienić go na nowy. Nie wolno używać pękniętego promiennika ceramicznego.



Uwaga: Niebezpieczeństwo pożaru przy uszkodzonym promienniku.

Promiennik podczerwieni przeznaczony jest tylko do wbudowania w kabinie ogrzewanej promieniami podczerwonymi i należy go używać w połączeniu z przyrządem sterującym. Przy zastosowaniu do innych celów następuje utrata praw z tytułu gwarancji.



Uwaga!

Przy wszelkiego rodzaju chorobach lub zmianach skórnych konieczna jest uprzednia konsultacja z lekarzem.

Dane techniczne

Napięcie: 230 V 50 Hz
Ciężar: ok. 2,5 kg
Moc: Vitae 350 W nr art. 94.2865
Vitae 500 W nr art. 94.2576
Vitae 750 W nr art. 94.2577
Zakres emisji: 1,4 μm - 10 μm
Wymiary wys./dł./szer.: 870 x 184 x 65 mm

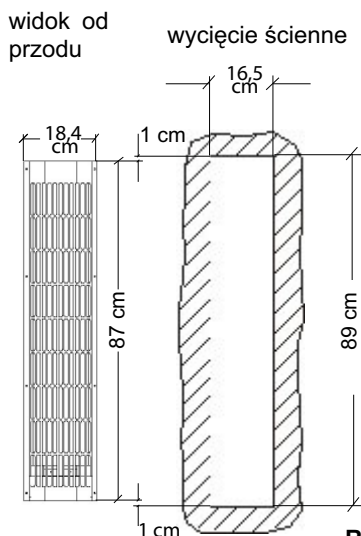

Rys. 1

Uwaga!

Zdejmij zabezpieczenie transportowe z promiennika Vitae.

W tym celu poluzuj kratkę, wyjmij poduszkę piankową, uważaj, by nie uszkodzić promiennika Vitae.



Rys. 2

Przyłącze elektryczne

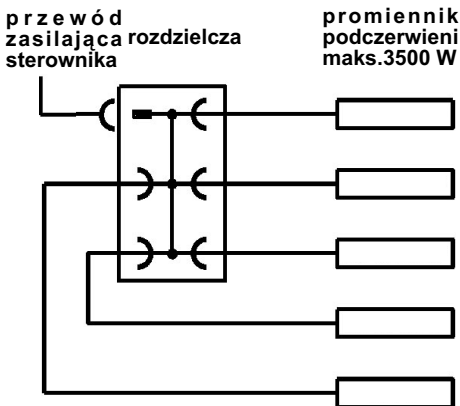

Rys. 3

W przypadku promienników 750 W maks. 4 sztuki (3500W)

Do montażu 6-9 promienników podczerwieni należy użyć dodatkowego rozdzielacza zaskiskowego, nr art. 94.2056.

Przy montażu przewody sieciowe należy poprowadzić w rurkach kablowych lub w inny sposób zabezpieczyć przed uszkodzeniem.

Uwaga:

W razie uszkodzenia przewodu zasilającego tego urządzenia należy zastąpić ten przewód specjalnym przewodem zasilającym, który można nabyć u producenta lub w serwisie



Zbyt długie patrzenie na promiennik może spowodować uszkodzenie wzroku!

W takiej sytuacji należy założyć odpowiednie okulary ochronne

Montaż

Montaż promiennika powinno być tak dokonany, by ciało podczas kąpieli było napromieniowywane na dużej powierzchni i w miarę możliwości ze wszystkich stron.

Korzystny jest montaż we wszystkich rogach kabiny.

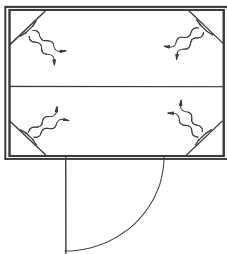

Rys. 4

Zalecany odstęp przy promieniowaniu podczerwonym: człowiek – promiennik IR: 30-50cm

Przykład zamontowania

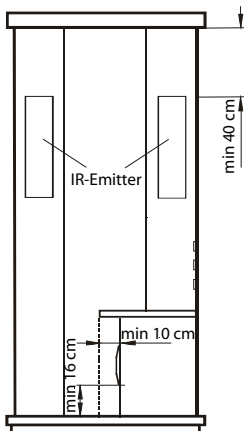

Rys. 5

Przed montażem należy wykonać w drewnie pionowy otwór w kształcie prostokąta

Dla promiennika na wysokości łydki otwór ten wykonywany jest w kierunku poziomym.

Za pomocą dołączonych wkrętów do płyt wiórowych promiennik może być zamontowany jak pokazano na Rys. 6 i 7.

Montaż na ścianie kabiny

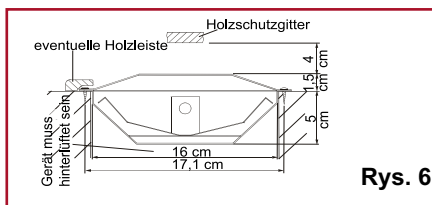

Rys. 6

pionowy montaż w narożu kabiny

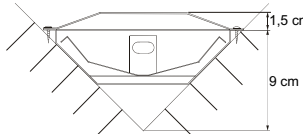

Rys. 7

Minimalne odstępy

Minimalny odstęp od górnej krawędzi promiennika do sufitu kabiny musi wynosić 7 cm.

Minimalny odstęp dolnej krawędzi promiennika do drewnianej podłogi kabiny musi wynosić 9 cm (Rys.5).

Poziomy odstęp minimalny pomiędzy promiennikiem a wszystkimi częściami łatwo palnymi musi wynosić 4 cm (Rys.6).

Uwaga!



Przy montażu promiennika ściennego należy uwzględnić wymiary na Rys. 5.



Należy tego bezwzględnie przestrzegać!

Przy montażu pionowym (podłączenie zawsze do góry lub wg informacji producenta kabiny) nie wolno wcześniej wyłożyć drewnem przestrzeni nad promiennikiem (Rys. 1). Unoszące się gorące powietrze powstałe w wyniku nagrzania obudowy musi mieć możliwość swobodnego przepływu. Niebezpieczeństwo pożaru!



Przy montażu poziomym na wysokości łydek (promiennik łydkowy) nie wolno zakrywać promiennika żadnymi przedmiotami takimi jak np. ręcznik. Należy zabezpieczyć go ewentualnie dodatkową kratą drewnianą. Niebezpiec

Gwarancja

Gwarancja zostaje przejęta na podstawie aktualnie obowiązujących ustawowych postanowień.

Gwarancja producenta

- Okres gwarancji wynosi dwa lata, w przypadku użytku prywatnego wynosi trzy lata. Gwarancja zaczyna się od daty zakupu (rachunek-paragon).

- świadczenia gwarancyjne mają zasadniczo miejsce wtedy, gdy możliwe jest przedłożenie paragonu (kwitu), który należy do urządzenia

- w przypadku zmian urządzenia, które zostały przeprowadzone bez wyraźnego zezwolenia producenta, wygasają wszelkie roszczenia gwarancyjne.

- roszczenia gwarancyjne wygasają również w przypadku defektów, które powstały z powodu niefachowych napraw lub ingerencji osób nieupoważnionych lub ze względu na nieodpowiednie użytkowanie

- w przypadku roszczeń gwarancyjnych należy podać numer seryjny oraz numer artykuł wraz z nazwą urządzenia i konkretnym opisem błędu.

- niniejsza gwarancja obejmuje wymianę uszkodzonych części urządzenia z wyjątkiem normalnych objawów zużycia.

W przypadku reklamacji należy urządzenie przysłać do naszego działu serwisowego w oryginalnym opakowaniu lub w innym, odpowiednim opakowaniu

(UWAGA: niebezpieczeństwo szkód transportowych).

Urządzenie należy zawsze wysłać z wypełnioną kartą gwarancyjną

Nie przejmujemy kosztów transportu, które ewentualnie wyniknęły z powodu wysłania i odesłania urządzenia.

Uruchomienie nastąpiło w dniu:

Pieczątka i podpis autoryzowanego elektryka instalatora:

Adres serwisowy:

EOS-Werke Günther GmbH

Adolf-Weiß-Straße 43

35759 Driedorf, Germany

Tel. +49 (0)2775 82-240

Faks +49 (0)2775 82-455

servicecenter@eos-werke.de

www.eos-werke.de

Procedura realizacji przesyłek zwrotnych (RMA) – wskazówki dotyczące wszystkich przesyłek zwrotnych.

Szanowni Klienci!

Życzymy Państwu wiele radości z zamówionych artykułów. Na wypadek, gdybyście Państwo w wyjątkowych przypadkach nie byli całkiem zadowoleni, prosimy o dokładne przestrzeganie opisanych poniżej procedur postępowania. Tylko pod tym warunkiem zapewnione jest bowiem szybkie i bezproblemowe załatwienie zwrotu.

Prosimy o bezwzględne przestrzeganie w przypadku wszystkich przesyłek zwrotnych!

- Prosimy o kompletne wypełnienie formularza **RMA-Beleg** i **włożenie** go wraz z **kserokopią faktury** do przesyłki zwrotnej! Prosimy nie naklejać ich na towarze ani na opakowaniu. **Bez tych dokumentów niemożliwe jest załatwienie zwrotu**
- **Nieopłacone przesyłki na terenie Niemiec nie będą odbierane** i zostaną odesłane z powrotem na koszt nadawcy! Prosimy żądać zawsze numeru **RMA (RMA-NR.)** umożliwiającego nadanie przesyłki zwrotnej po ulgowej cenie.
- Prosimy przestrzegać, że odsyłany towar **nie może mieć żadnych śladów użycia**, należy go odesłać w **komplecie odpowiadającym zawartości dostawy i w oryginalnym opakowaniu**.
- **Dodatkowo przesyłkę** należy zapakować w **stabilne i niełamliwe opakowanie**, wyłożyć je styropianem, gazetami itp. Za uszkodzenia podczas transportu na skutek niewłaściwego opakowania odpowiada nadawca.

Rodzaj reklamacji:

1) Uszkodzenie podczas transportu

- Prosimy **sprawdzić bezzwłocznie** zawartość otrzymanej przesyłki i **zgłosić** uszkodzenia transportowe w **przedsiębiorstwie transportowym** (poczta /kurier/firma spedycyjna)
- Prosimy nie używać uszkodzonego towaru!
- Należy **poprosić przedsiębiorstwo transportowe o wydanie pisemnego potwierdzenia szkody**.
- Szkodę należy **bezzwłocznie zgłosić** telefonicznie u sprzedawcy. **Uzgodni on z Państwem dalsze postępowanie**.
- W razie uszkodzonego kartonu opakowania należy **zapakować przesyłkę w dodatkowy karton**. Koniecznie załączyć do przesyłki **potwierdzenie szkody wydane przez przedsiębiorstwo transportowe**.

2) Nieprawidłowa dostawa

- Ustawowy okres gwarancji wynosi 2 lata. Jeśli dostarczony **towar jest wadliwy**, brakuje **elementów osprzętu**, bądź też dostarczono **pomyłkowy towar** lub niewłaściwą ilość, należy skontaktować się ze sprzedawcą. Omówi on z Państwem szczegóły sprawy i postara się o jej szybkie i bezproblemowe załatwienie.
- **Numer RMA (RMA-Nr.)** otrzymany od producenta wyrobu umożliwia odesłanie przesyłki na terenie Niemiec po **ulgowej cenie**.
- Każdy zwracany towar należy odesłać **w oryginalnym opakowaniu i w komplecie odpowiadającym zawartości dostawy**.

Prosimy o staranne zapakowanie towaru, aby uniknąć uszkodzeń. W razie przesyłek otrzymanych przez omyłkę prosimy nie używać dostarczonego towaru!

3) Problemy z instalacją i działaniem

- Prosimy **najpierw o przeczytanie w całości dostarczonej instrukcji** i przestrzeganie zamieszczonych tam wskazówek na temat montażu lub instalacji.
- **Pierwszą osobą, z którą należy się skontaktować jest zawsze sprzedawca**, gdyż zna on najlepiej wyrób swojej firmy oraz ewentualne przypadki problemów.
- **W razie nieprawidłowego działania** najpierw należy sprawdzić, czy wyrób nie jest uszkodzony w widoczny sposób. Ze względu na zakładową kontrolę jakości usterki nowych wyrobów są bardzo rzadkie.